

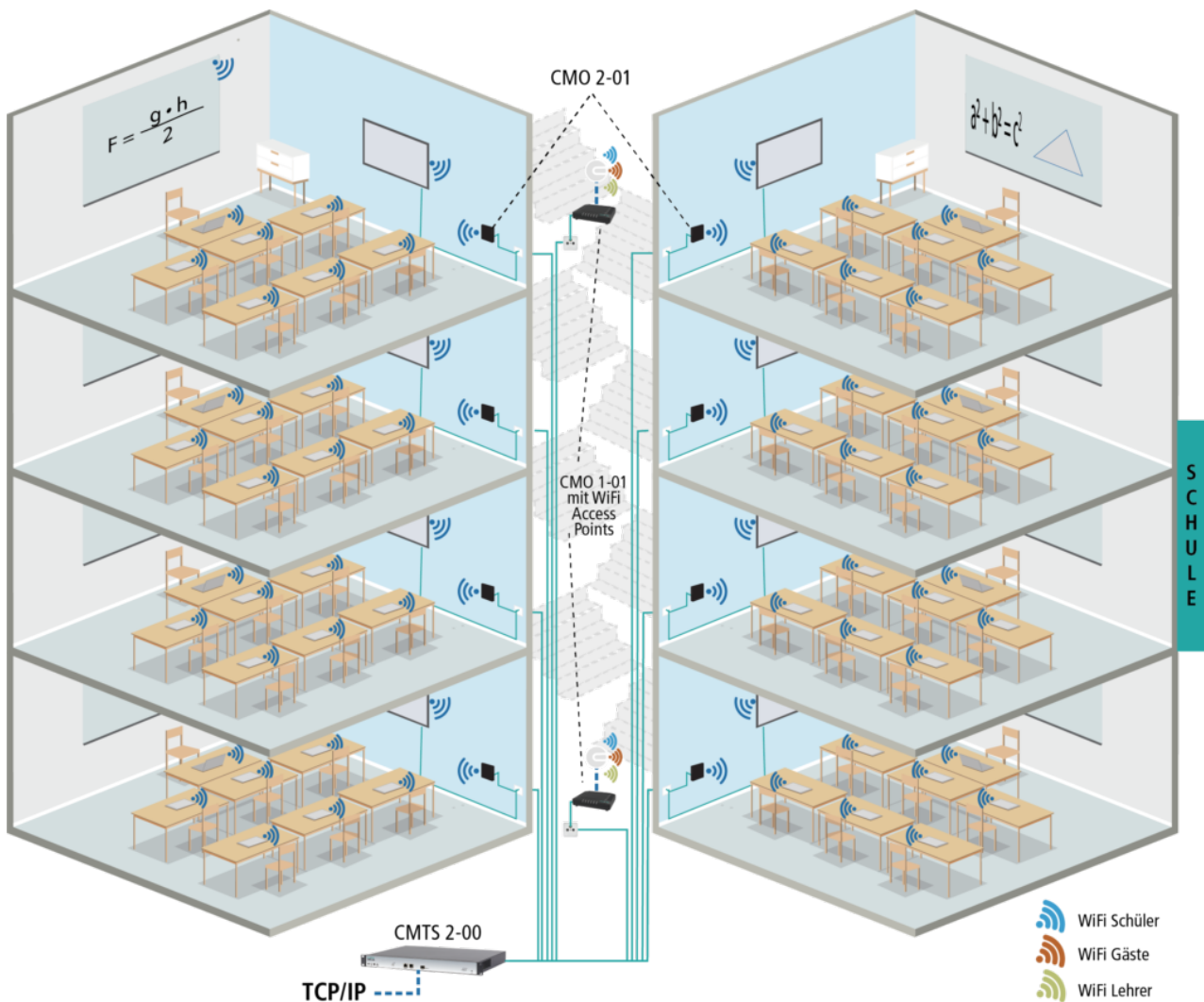

## Digitalisierung Ihrer Schule über die vorhandene TV-Verkabelung

Wir machen Ihre Schule multimediafähig – mit der Technik der Profis!

8. Juli 2020 | Sie benötigen eine zuverlässige und schnelle Datenübertragung für das Internet, um für Ihre Bildungseinrichtung digitale Lösungen für unterschiedlichste Bedürfnisse zu bieten. Die Basis dafür sind eine optimale Netzabdeckung und zuverlässig hohe Datenraten für jede Anwendung und in jedem Gebäudeteil. Dies erreichen Sie mit der professionellen AXING-CMTS-Lösung über die vorhandene TV-Verkabelung in Ihrem Gebäude. Dieselbe Technologie setzen auch die großen Kabelnetzbetreiber wie z.B. Vodafone ein.



Das AXING CMTS 2-00 erlaubt die professionelle Einspeisung von IP-Diensten in die TV-Verkabelung. Den Internet-Zugang für Schüler und Lehrer bieten dann die AXING-Kabelmodems CMO 1-01 oder 2-01 und professionelle WiFi Access Points.

Der Vorteil für Ihre Schüler und Lehrer: eLearning, eConference, Surfen, Streamen – Sie erschließen den Weg in die moderne Multimediawelt durch bedarfsgerechter Netze für alle Bereiche in Ihrer Schule, wie z. B.:



AXING AG  
Gewerbehau Moskau  
Telefon +41 52 - 742 83 00  
Telefax +41 52 - 742 83 19

CH-8262 Ramsen  
info@axing.com  
www.axing.com



- WiFi für Schüler
- Öffentliches WiFi für Gäste
- WiFi für Lehrer

Zusätzlich bietet diese Lösung unschlagbare Vorteile: Einfach, sauber und brandschutztechnisch einwandfrei. Denn wir nutzen die bereits bestehende TV-Installation!

## Der Weg in die Digitalisierung mit dem Axing CMTS

Axing begleitet Sie während des gesamten Projektes – von der Bestandsaufnahme bis zum Monitoring inklusive Inbetriebnahme:

- Nutzung vorhandener koaxialer Infrastruktur – ohne bauliche Maßnahmen und ohne neue Brandschutzauflagen
- Einsatz des weltweit verbreiteten, standardisierten und ausgereiften DOCSIS-Protokoll\* (DOCSIS-Signale sind vollständig kompatibel zu bestehender TV-Signalübertragung und verschlüsselt)
- Gleichmäßiges, verlustfreies Datensignal im ganzen Koaxial-Netz
- Stabile Datenrate von bis zu 1600 Mbit/s im Downstream und bis zu 240 Mbit/s im Upstream
- Upgrade der ggf. bestehenden TV-Anlage im Zuge der CMTS-Installation sehr einfach möglich
- Realisierung einer optimalen WLAN-Abdeckung im gesamten Gebäude möglich
- Mehrere Netze und Zugänge realisierbar (z. B. für Schüler, Lehrer, Besucher usw.)
- WLAN-Management

**Das bedeutet für Sie:** Zukunftssicherheit, kein Schmutz durch Schlitz klopfen, kurze Implementierungszeiten, Installation im laufenden Betrieb und damit minimale Beeinträchtigungen. Und das Wichtigste: Das Verlegen neuer Leitungen ist aufgrund immer strengerer Brandschutz-Regulierungen nur noch mit enormem Aufwand möglich. Dies umgehen Sie mit dem Axing-Ansatz! Und das alles zu einem hervorragenden Preis-/Leistungsverhältnis.

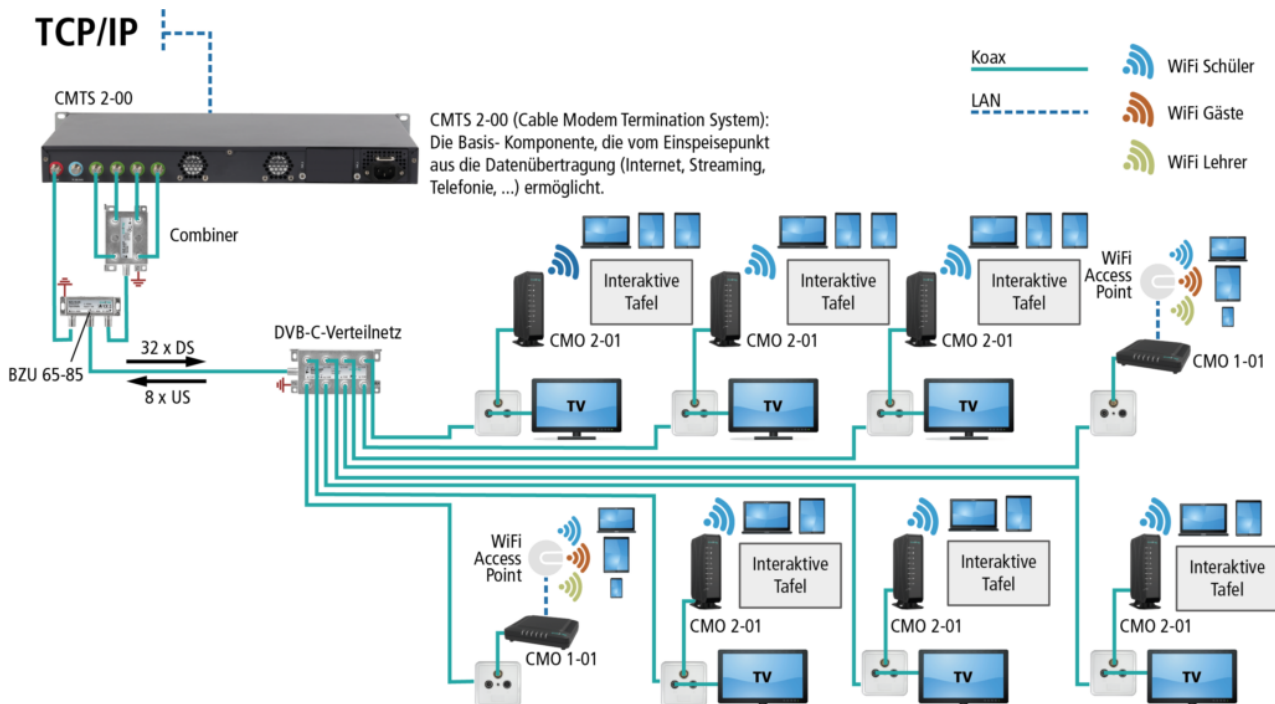



Competence in  
Communication  
Technologies

## Digitalisierung geht einfach – mit Axing!

Sie haben einen Ansprechpartner – von Axing. Wir haben die Produkte und kümmern uns um die perfekte Umsetzung:

- Bestandsaufnahme durch Vermessung Ihres Netzes
- Planung und eventuelle Anpassungen des vorhandenen Koaxialnetzes
- Bereitstellung der benötigten Basis-Geräte (CMTS, Kabelmodems, Diplexfilter und Installationsmaterial)
- Bereitstellung von Hard- und Software für sonstige Modernisierungen und Upgrades der Anlage
- Unterstützung bei der WLAN-Planung
- Unterstützung bei der WLAN-Installation und -Inbetriebnahme
- Leistungsstarkes Administrations-, Analyse- und Monitoring-Tool durch strategische Kooperation mit NMS PRIME

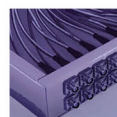

AXING AG  
Gewerbehäus Moskau  
Telefon +41 52 - 742 83 00  
Telefax +41 52 - 742 83 19

CH-8262 Ramsen  
info@axing.com  
www.axing.com